

Säcktömmare MSS-04

BERGU's Säcktömmare MSS-04 är vår minsta automatiserade småsäckstömmare. Tömningskapacitet ca 7,5 m³/h.

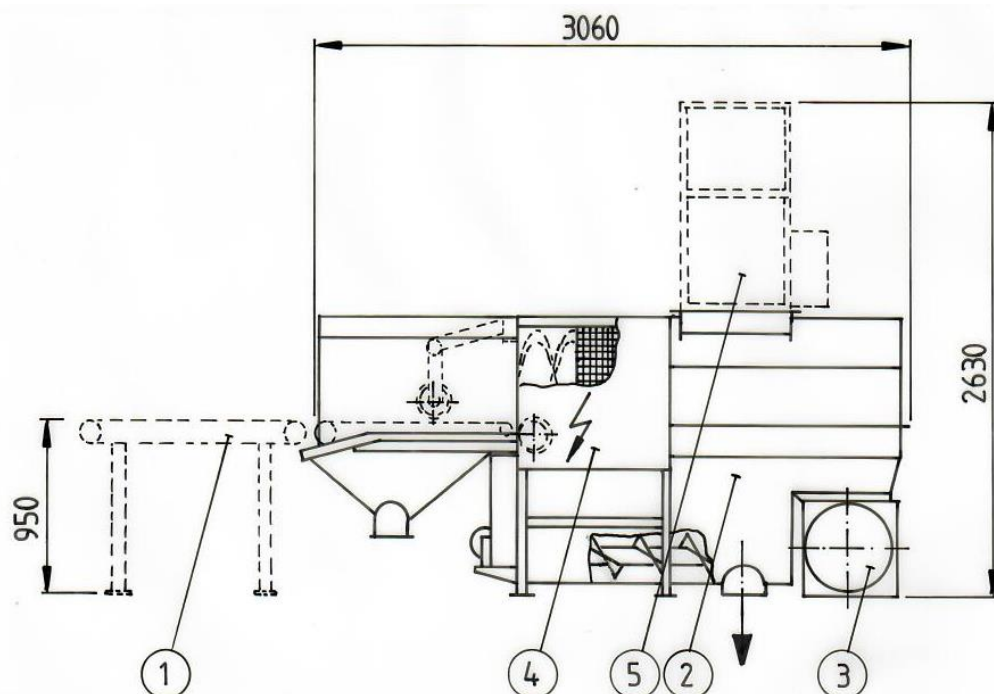

1. Bandtransportör
2. Säcktömmare
3. Komprimator
4. El. anslutningsskåp
5. Filter

- Belt conveyor
Bag Emptyer
Compactor
El. connection box
Filter

- Bandförderer
Sackentleerer
Komprimator
El. anschluss Schrank
Filter

Säckstorlek	/ Bag size	/ Säckgrösse L x B x H	Max 800 x 500 x 250 mm
Kapacitet	/ Capacity	/ Leistung	1 - 15 m ³ /h
Spill	/ Wastage	/ Verlust	0,1 - 1,0 %
El- ansl.	/ Power req.	/ El. Anschluss	4,3 kW, 220/380 V, 50 Hz
Vikt	/ Weight	/ Gewicht	800 kg

ALLMÄNT

MSS-04 är den minsta säcktömmaren i BERGU's omfattande produktprogram. Den är avsedd för tömning av säckar i de flesta förekommande säckmaterial och med en kapacitet av ca 150 st 50 kg säckar per timme (volymberoende). Vid tömning av jutesäckar och/eller vävda plastsäckar rekommenderas andra BERGU maskiner.

MSS-04 har en stabil konstruktion med få rörliga delar. Detta är avgörande faktorer för att garantera en lång livslängd och ett minimalt servicebehov.

MSS-04 är en vidareutveckling av den teknik som under en lång framgångsrik tid har använts i de större BERGU maskinerna. Detta garanterar en väl utprovad och optimal funktion.

FUNKTIONSBESKRIVNING

Säckarna placeras på ett inmatningsband. På väg in mot en roterande gallertrumma, passerar säckarna två roterande knivpar. Den första skär två snitt på säckarnas ovansida medan den andra skär två snitt på undersidan.

I gallertrumman finns excentriskt placerade knivar, som öppnar, fläker, upp säckarna ytterligare.

Genom knivarnas placering och gallertrummans rotation, transporteras säckarna genom maskinen samtidigt som de töms fullständigt.

En skyddskåpa förhindrar beröring av knivar/gallertrumma.

De tömda säckarna matas ut ur gallertrummans bakre del och faller ner i en komprimator, som komprimerar de tömda säckarna i en ändlös plastsäck.

Komprimatorns utmatningsriktning kan väljas antingen höger eller vänster.

Säckinnehållet rasar genom gallertrumman ner i ett tråg, uppsamlingsficka.

En skruvtransportör transporterar materialet till utloppet.

Som tillägg kan tråget fås lätt öppningsbart för snabb och effektiv rengöring.

Med hjälp av ett filter skapas ett undertryck i maskinen. Detta gör att tömningen blir dammfri. Genom filtrets placering på maskinen och den automatiska rensningen fås en sluten hantering, även av filterdammet.

All el- och automatikutrustning som krävs för styrning, kontroll och skydd finns samlat i ett el-skåp, som ingår i standardutrustningen. Efter anslutning av inkommande el i skåpet är maskinen helt klar att användas.

BERGU förbehålles rätten till ändringar utan föregående meddelande.